

RAPAX

Une nouvelle référence en matière
de pré-broyage

TRANSFORMING
MATERIALS INTO VALUE



VOTRE DÉFI – NOTRE SOLUTION

Quelle que soit la tâche : le RAPAX accomplit sa mission.



Déchets métalliques

Grâce à un broyage à couple élevé, cette machine offre un fonctionnement polyvalent et universel, ainsi qu'une maintenance simplifiée.

- Déchets ferreux légers
- Déchets d'aluminium
- Déchets non ferreux
- WEEE (appareils de petite et grande envergure)

Conception et performances exceptionnelles.

Grâce à une conception de pointe et à de nombreuses innovations techniques, la robustesse et le couple élevé du RAPAX établissent de nouvelles normes en matière de pré-broyage. Avec deux arbres à rotation lente, ainsi que divers variantes d'outils, positions de table de broyage et paramètres de commande, ce pré-broyeur est adapté à une grande variété d'applications dans le secteur du recyclage. Grâce à une série d'essais intensifs et à des concepts innovants, il offre des performances optimales pour le traitement et le recyclage des déchets métalliques, commerciaux et industriels ou de construction.

Déchets commerciaux et industriels

Le RAPAX dispose d'une conception robuste offrant un fonctionnement continu, des configurations d'outils flexibles et une faible maintenance.

- Déchets commerciaux et industriels
- Déchets ménagers
- Déchets encombrants

Déchets de construction

Grâce à un entraînement à couple élevé, sa conception robuste et sa flexibilité, le RAPAX offre une efficacité élevée, même pour les applications les plus difficiles.

- Déchets de construction (CDW)
- Asphalte aggloméré
- Plaques de plâtre

Solutions intelligentes : Concepts novateurs

Adapté aux tâches spécifiques, chaque arbre peut être équipé de divers types et séries d'outils de broyage. La forme des outils varie selon le type de matériaux alimentés et les exigences de broyage. Un système de commande intelligent offre des programmes et paramètres spécialement conçus pour chaque domaine d'application. Cela permet d'adapter les cycles de transfert, les paramètres de pression des paliers et les options de réglage précises pour le fonctionnement asynchrone.

[Découvrez cette solution de pointe](#)

www.bhs-sonthofen.fr/rapax

UNE FLEXIBILITÉ ABSOLUE

Vue d'ensemble des avantages.

BHS-Sonthofen établit une nouvelle référence technologique en matière de pré-broyage. Après avoir développé et adapté sa technologie pendant plus de 100 ans pour répondre aux plus strictes exigences, BHS-Sonthofen délivre un nouveau produit de pointe. Une machine de pré-broyage extrêmement robuste dotée d'un couple élevé délivre une solution novatrice et un nouveau niveau de performances : le RAPAX.



Haute capacité

Dotée d'outils de broyage adaptés aux divers matériaux et d'une puissance maximale de 400 kW, cette solution offre un taux de rendement spectaculaire.



Maintenabilité

Conception compacte et robuste avec accès simplifié pour une maintenance accélérée.



Temps d'arrêt réduits

Sa conception novatrice et ses solutions de traitement intelligentes limitent les risques d'enroulement de matériaux, de blocage et d'interruption tout en réduisant les temps de nettoyage.



Puissance d'entraînement optimale

Applicable à de nombreux types de matériaux de recyclage, qu'il s'agisse de déchets métalliques, commerciaux et industriels ou de construction.



Système de commande intelligent

Programmes adaptés aux matériaux avec cycles d'entraînement distincts, ajustement de la pression des paliers et fonctionnement asynchrone.



La fiabilité BHS

Technologie éprouvée, experts du traitement, centre d'essais moderne, conseils de pointe en matière de traitement et service après-vente international.

CONCEPTION DE POINTE DANS LES MOINDRES DÉTAILS

Ingénierie optimisée pour répondre aux plus strictes exigences.

1 Puissances d'entraînement Avec des puissances d'entraînement allant jusqu'à 400 kW, le RAPAX vient à bout des contraintes les plus élevées en matière de broyage. Cela garantit une fiabilité optimale et un haut rendement même dans les conditions les plus extrêmes.

2 Résistant aux chocs BHS a établi une nouvelle norme technologique en matière de protection du multiplicateur. La combinaison d'un entraînement à courroie et d'un engrenage planétaire dans une enceinte compacte en plaçant le palier d'entraînement sur des tampons en caoutchouc protège efficacement le multiplicateur contre les chocs et les contraintes. Augmente sensiblement la durée de vie du multiplicateur.



3 Ingénierie moderne et durable Machine extrêmement robuste sur le plan structurel offrant une conception de pointe pour une durabilité optimale. C'est l'un des aspects clés permettant au RAPAX de traiter une très grande variété d'applications.

4 Poussoir hydraulique Un poussoir hydraulique est disponible en option. Il garantit une alimentation continue lors du traitement de matériaux légers ou encombrants à faible densité.





5 Configurations individuelles Le RAPAX peut être configuré différemment selon l'application. Outre la taille du modèle, diverses tables de broyage et différents entraînements électriques ou hydrauliques sont disponibles. De plus, deux outils de broyage dotés d'une géométrie et d'une conception différentes peuvent être équipés. Avec une résistance optimisée, l'outil à géométrie « JANUS » traite aisément les applications intensives, tandis que l'outil à géométrie « BAT » optimisée pour le rendement offre d'excellentes performances pour les applications plus légères.

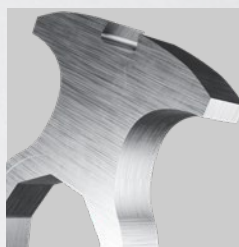

Géométrie JANUS



Géométrie BAT

6 Réduction des temps d'arrêt garantie! Le RAPAX dispose d'une double enceinte machine et d'un système de changement d'arbre BHS unique permettant de remplacer rapidement et facilement les arbres de broyage. Cela permet d'installer rapidement et efficacement des outils idéalement adaptés à l'application et à la granulométrie des matériaux de sortie.

BHS
SONTHOFEN



 APERÇU

Découvrez le RAPAX en direct sur votre appareil. Scannez simplement le code QR et observez toute sa puissance en action.

L'EXCELLENCE À TOUS POINTS DE VUE

Le RAPAX en deux séries et six formats.

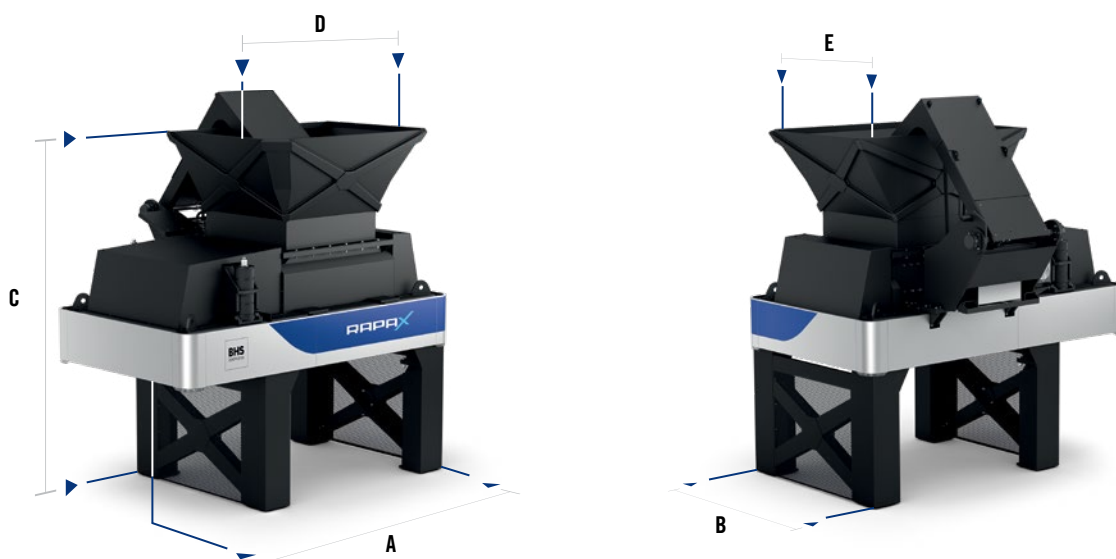

Dimensions et poids

Type	A	B	C	D	E	Chambre de travail longueur x largeur	Poids
RAPAX 1512	4 300 mm	2 700 mm	4 700 mm	2 400 mm	2 000 mm	1 500 x 1 200 mm	22 tonnes
RAPAX 1516	4 700 mm	2 700 mm	4 700 mm	2 800 mm	2 000 mm	1 500 x 1 600 mm	25 tonnes
RAPAX 1522	5 300 mm	2 700 mm	4 700 mm	3 400 mm	2 000 mm	1 500 x 2 200 mm	30 tonnes
RAPAX 2022	5 500 mm	3 200 mm	5 200 mm	3 400 mm	2 500 mm	2 000 x 2 200 mm	38 tonnes
RAPAX 2028	6 100 mm	3 200 mm	5 200 mm	4 000 mm	2 500 mm	2 000 x 2 800 mm	45 tonnes
RAPAX 2032	6 500 mm	3 200 mm	5 200 mm	4 400 mm	2 500 mm	2 000 x 3 200 mm	50 tonnes

Caractéristiques techniques (modèles standard)

Type	Puissance d'entraînement	Vitesse du rotor (max.)	Couple nominal	Diamètre du rotor	Nombre d'outils de broyage
RAPAX 1512	150 – 220 kW	40 tr/min	28 000 x 42 000 Nm	700 mm	4/5
RAPAX 1516	180 – 264 kW	40 tr/min	34 000 – 50 000 Nm	700 mm	7/9
RAPAX 1522	220 – 264 kW	40 tr/min	42 000 – 50 000 Nm	700 mm	10/12
RAPAX 2022	220 – 320 kW	40 tr/min	42 000 – 58 000 Nm	950 mm	9/12
RAPAX 2028	320 – 400 kW	40 tr/min	58 000 – 67 000 Nm	950 mm	11/15
RAPAX 2032	320 – 400 kW	40 tr/min	58 000 – 67 000 Nm	950 mm	12/16

801000300_FR, 03/2023, © BHS-Sonthofen GmbH – Tous droits réservés.
Spécifications techniques et illustrations non contractuelles. Informations sujettes à modification sans préavis.

BHS-Sonthofen GmbH Techniques de recyclage • An der Eisenschmelze 47 • 87527 Sonthofen • Allemagne

www.bhs-sonthofen.fr [+49 8321 60 99-520](tel:+4983216099520) recycling@bhs-sonthofen.fr

